

VMX-agility™

Універсальний пристрій
плавного пуску для
загальнопромислового
використання



17-361 A*

Motortronics

1. Виробник № 1 у світі пристроїв керування двигунами із фіксованою швидкістю
2. Піонер продуктової категорії «Плавний пуск»
3. Британська електротехнічна компанія
4. Vector VS ексклюзивний імпортер-дистриб'ютор Motortronics в Україні з 2013 року

- Комплексний захист двигуна
- Економічність
- Компактність
- Автоматичне відновлення роботи
- Інноваційність

* Для отримання більших розмірів двигуна зверніться до Vector VS.

VECTOR VS

VMX-agility™

Універсальний пристрій плавного пуску



Плавна зупинка

Обмеження струму при плавній зупинці, що сприяє усуненню гідроудару



Реєстрація подій за допомогою RTC

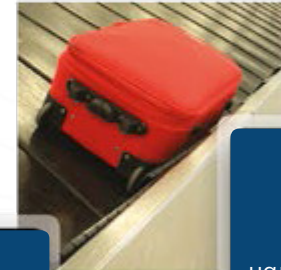

Меню з 6 мовами налаштування



Автоматичне скидання

Автоматично скидає аварію у передналаштованих ситуаціях. Можливість відновити роботу в разі виникнення помилки

600 В макс. робоча напруга

23 Розумне налаштування пакет попередніх програм

Оптимізуйте VMX-agility™ для вашого конкретного застосування одним натисканням кнопки. Виберіть будь-який з 23 попередньо запрограмованих профілів налаштування і ви будете готові до роботи менш ніж за 1 хвилину.

1 OLED-дисплей

Повнотекстові повідомлення, що дозволяють швидко програмувати та швидко знаходити несправності без кодів і моніторингу значень у реальному часі. Локальне відображення останніх зареєстрованих подій.

2 USB

для оновлення програмного забезпечення на місці та завантаження даних журналу подій.

3 Modbus RTU

Загальнопромисловий комунікаційний порт. Дає можливість виконувати промислову автоматизацію.

3S Старт/Зупинка

Профілі автоматичного управління забезпечують плавний запуск і зупинку, забезпечуючи стабільне прискорення та уповільнення в будь-яких умовах експлуатації.

Часта кількість пусків

Опціональний охолоджуючий вентилятор для частих застосувань з частотою пусків до 40 разів на годину - Розмір 1, та від 10 до 40 пусків на годину (залежить від струмів) - Розмір 2

Додаткова клавіатура дистанційного дисплея

Підключіть блок виносної клавіатури, що імітує дисплей VMX-agility™ та функцію клавіатури

Додатковий модуль блоку живлення

Спеціалізований модуль для VMX-agility включає варіанти керуючої напруги в одному стандартному блоці продукту



Повний захист двигуна I²t від перевантаження з функцією «теплової пам'яті»



Управління однофазними або трифазними двигунами

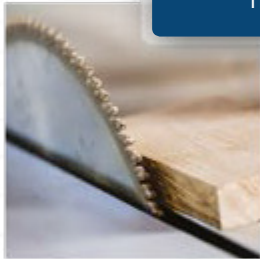

Захист двигуна від перевантаження

Захист двигуна та пристрою плавного пуску в разі перевантаження при повному перевантаженні двигуна I²t з інтелектуальною функцією збереження теплової пам'яті. Постійний моніторинг перевантажень для визначення зниження рівня перевантаження навіть у тому випадку, коли VMX-agility™ знаходиться у стані «вимкнено». Це поєднується із захистом та діагностикою, що забезпечує постійний моніторинг під час роботи двигуна.

Журнал подій

Ведення журналу подій VMX-agility™ – це унікальна функція, яка реєструє останні 1600 подій, щоб забезпечити швидкий точний аналіз несправностей та їх вирішення. Запис декількох дій, включаючи запуск, зупинку, верхню частину планки, несправності, параметри програми (час, рівень перевантаження, струм, частота) та інформацію про пристрій. Дані які збираються у програмі StarterView і надають оператору можливість провести детальний аналіз продуктивності обладнання у рамках активної прогнозувальної та профілактичної аналітики технічного обслуговування, для уникнення поломок.

Зменшення втрат

Вбудований байпас зменшує втрати комутації.

Функція відтермінування пуску

Навмисна затримка пуску, що дозволяє приводам насоса запуснутися перед запуском.

Однофазні та трифазні двигуни

Пристрої плавного пуску VMX-agility™ можуть використовуватися з трифазними та однофазними двигунами – регулювання здійснюється за допомогою клавіатури.

Схема управління

Стандартне джерело керуючої напруги 24 В постійного струму з додатковим модулем живлення, який адаптує цифрову вхідну напругу для прийому сигналу 110–230 В змінного струму.

Знижує виробничі витрати на панелі

Три варіанти типорозміру в діапазоні напруги 200–600 В змінного струму з вертикальним або горизонтальним монтажем для полегшення ефективного розташування панелей та з'єднань між собою, щоб зменшити час виготовлення матеріалів та панелей.

Загальні технічні параметри VMX-AGY

i23

Оптимізовані програми налаштування

Набір попередньо запрограмованих профілів програми «повного налаштування» сприяє швидкому та всебічному процесу введення в експлуатацію, щоб надати інженерам свободу та незалежність. Типове налаштування VMX-agility™ займає менше 1 хвилини, тоді як порівняне налаштування для конкуренто-спроможного продукту може становити від 60 до 120 хвилин лише для часткового налаштування. Доступ до меню розширених налаштувань надається у стандартній комплектації для спеціальних вимог програми

Габарити - Розмір 1

VMX-AGY-101 - VMX-AGY-113

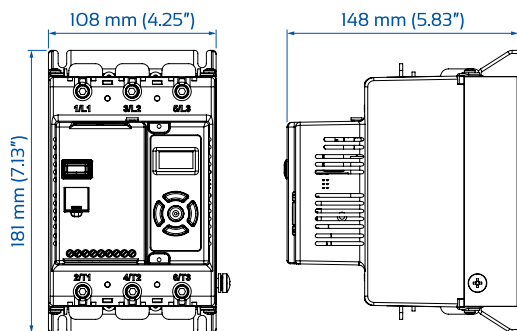

Вага = 1.97 кг

Габарити - Розмір 2

VMX-AGY-101 - VMX-AGY-113

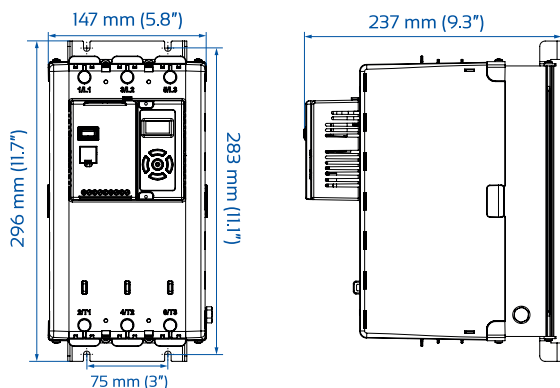

Вага = VMX-AGY-201-207 = 6 кг
VMX-AGY-209 = 6.3 кг

Технічні характеристики

Робоча напруга	200-600 В змінного струму
Номінальна частота	50-60 Гц ± 5 Гц
Номінальний параметр	Клас розчеплення 10: 3.5-17: 90-5 (Клас розчеплення 20 та 30 доступні)
Пусків на годину	Стандартно VMX-AGY-101 - VMX-AGY-209 - 5 пусків/зупинок на годину VMX-AGY-301 - VMX-AGY-305 - 3 пуски/зупинок на годину З додатковим вентилятором VMX-AGY-101 - VMX-AGY-203 - 40 пусків/зупинок на годину VMX-AGY-205 - 30 пусків/зупинок на годину VMX-AGY-207 - 20 пусків/зупинок на годину VMX-AGY-209 - 10 пусків/зупинок на годину
Інтегрований байпас	Так
Екран	OLED
Живлення кіл управління	Стандартний 24 В постійного струму З додатковим джерелом живлення 110 - 230 В змінного струму
Входи	2 цифрові входи, обидва запрограмовані
Виходи	2 цифрових виходи, 1 запрограмований
Перевантаження	Повне перевантаження двигуна I2t
Канал зв'язку	Modbus RTU
Повний функціонал протоколювання для використання з StarterView	Так
Характеристика IP/NEMA	Розмір 1 IP20/NEMA Клас 1 з встановленим захистом пальця (VMX-AGY-005) Розмір 2 IP20/NEMA Клас 1 з встановленим захистом пальця (VMX-AGY-009) Розмір 3 IP00 як стандарт
Температура навколишнього середовища	-20 °C до 40 °C без зниження номінальних характеристик 60 °C зі зниженням номінальних характеристик
Транспортування та зберігання	-25 °C до 60 °C -25 °C до 75 °C (не більше 24 годин)
Висота	1,000 м Вище 1000 м лінійне зниження номінальних характеристик на 1% одиниці FLC на 100 м до максимальної висоти 2000 м Вище 2000 м зв'яжіться з Motortronics
Вологість	Макс. 85% без конденсації, не більше 50% при 40 °C
Стандарти	CE, UL, RCM
Мови	Англійська, французька, німецька, іспанська, португальська, італійська
Гарантія	2 роки

Габарити - Розмір 3

VMX-AGY-301 - VMX-AGY-305

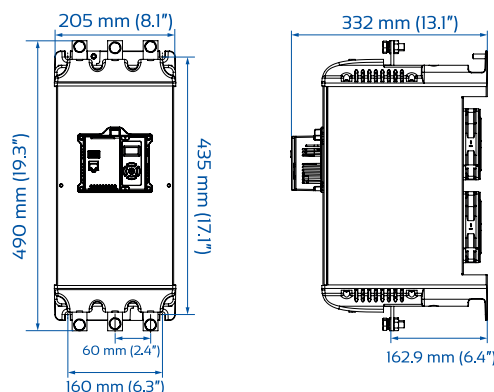

Вага = 15 кг

Посібник з швидкого підбору VMX-AGY

Вибір моделі

Для стандартних умов експлуатації при 40°C та 1000 м над рівнем моря.

Дивіться посібник зі зниження номінальних характеристик та інших умов.



Номінальна пускова здатність

Типові пристрої

Клас розчеплення 10	Клас розчеплення 20	Клас розчеплення 30
3 × струм двигуна – 23 сек 3.5 × струм двигуна – 17 сек	4 × струм двигуна – 19 сек	4 × струм двигуна – 29 сек
Мішалка Компресор Ротаційний Незавантажений Спиральний Конвеєр Незавантажений Носовий підрулюючий пристрій Нульовий диферент Вентилятор Низької інерції або < 85 А Завантажувальний пристрій Шнек Токарні верстати Змішувач Незавантажений Формувальний верстат Пластикові та текстильні верстати Насос Заглибний – відцентровий Заглибний – динамічний Пила Стрічкова Трансформатори Регулятори напруги	Компресор Відцентровий Поршневий Ротаційний гвинтовий Гранулятор Носовий підрулюючий пристрій Завантажений Конвеєр Завантажений Шліфувальний верстат Молотковий млин Млини Боршно тощо Змішувач Завантажений Гранулятори Прес, махове колесо Об'ємний насос Поршневий Роторний Насос-качалка Прокатний стан Повітродувка Рутса Пила Циркулярна Сито Вібраційне Тумблери	Дробарка* Подрібнювач Подрібнювач деревини Вентилятор* Високої інерції або > 85 А * час пуску > 30 сек

Номінальна потужність двигуна

Ie A	кВт			FLA A	к.с.				
	230 В	400 В	500 В		200 В	208 В	220–240 В	440–480 В	550–600 В
17	4	7.5	7.5	17	3	5	5	10	15
22	5.5	11	11	22	5	5	7.5	15	20
29	7.5	15	15	27	7.5	7.5	7.5	20	25
35	7.5	18.5	22	34	10	10	10	25	30
41	11	22	22	41	10	10	10	30	40
55	15	30	37	52	15	15	15	40	50
66	18.5	37	45	65	20	20	20	50	60
80	22	45	55	77	20	25	25	60	75
106	30	55	75	100	30	30	30	75	100
132	37	75	90	125	40	40	40	100	125
160	45	90	110	156	50	50	60	125	150
195	55	110	132	192	60	60	60	150	200
3 пуски/год. при 40°C				3 пуски/год. при 40°C					
160	45	90	110	156	50	50	60	125	150
195	55	110	132	192	60	60	60	150	200
242	75	132	160	242	75	75	75	200	250
302	90	160	200	302	100	100	100	250	300
361	110	200	250	361	125	125	150	300	350

Варіанти продукту

- VMX-AGY-021 Модуль живлення зовн. упр. 110 В-230 В з. с.
- VMX-AGY-012 Комплект дистанційної клавіатури Modbus Master
- VMX-AGY-030 Зовнішній вентилятор для AGY-101 - 113
- VMX-AGY-031 Зовнішній вентилятор для AGY-201 - 209
- VMX-AGY-061 Комплект клемних кришок для VMX-AGY-301 - 305
- VMX-AGY-036 Спліттер Modbus RJ45 - RJ45

- VMX-AGY-035 Навантажувальний резистор Modbus RJ45
- VMX-AGY-015 Кабель зв'язку RJ45 3м

Запасні частини продукту

- VMX-AGY-005 Набір для захисту пальців IP20 для VMX-AGY-101 - 113
- VMX-AGY-009 Набір для захисту пальців IP20 для VMX-AGY-201 - 209

Виберіть модель	Виберіть модель	Виберіть модель
5 пусків/год. при 40°C	5 пусків/год. при 40°C	5 пусків/год. при 40°C
VMX-AGY-101	VMX-AGY-103	VMX-AGY-105
VMX-AGY-103	VMX-AGY-105	VMX-AGY-107
VMX-AGY-105	VMX-AGY-107	VMX-AGY-109
VMX-AGY-107	VMX-AGY-109	VMX-AGY-111
VMX-AGY-109	VMX-AGY-111	VMX-AGY-113
VMX-AGY-111	VMX-AGY-113	VMX-AGY-201
VMX-AGY-113	VMX-AGY-201	VMX-AGY-203
VMX-AGY-201	VMX-AGY-203	VMX-AGY-205
VMX-AGY-203	VMX-AGY-205	VMX-AGY-207
VMX-AGY-205	VMX-AGY-207	VMX-AGY-209
VMX-AGY-207	VMX-AGY-209	LONG-ARROW-DOWN
VMX-AGY-209	LONG-ARROW-DOWN	LONG-ARROW-DOWN
3 пуски/год. при 40°C		
LONG-ARROW-DOWN	LONG-ARROW-DOWN	VMX-AGY-301
LONG-ARROW-DOWN	VMX-AGY-301	VMX-AGY-303
VMX-AGY-301	VMX-AGY-303	VMX-AGY-305
VMX-AGY-303	VMX-AGY-305	—
VMX-AGY-305	—	—



Центральний офіс

02099, Україна, м. Київ, вул. Бориспільська, 9, корп. 91
тел.: +38 (044) 369-51-62
e-mail: info@vector-vs.com

